

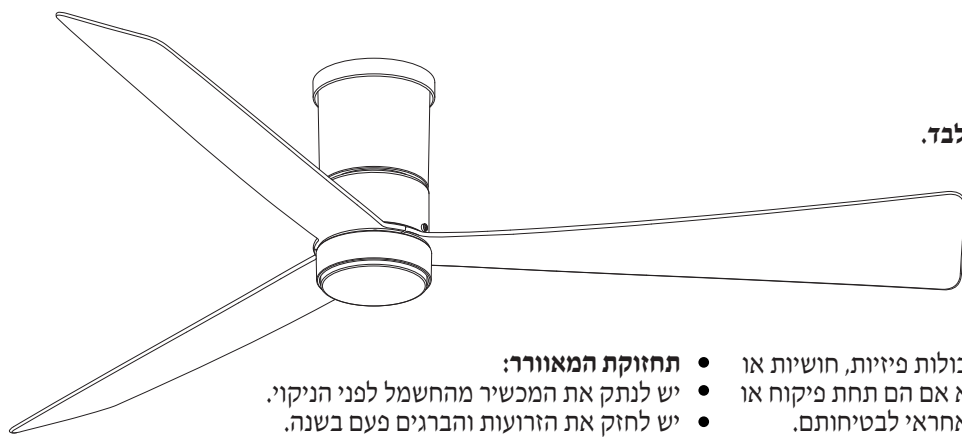

הוראות הרכבה והתקנה למאוורר תיקרה

ALEX 44", PF2H

יש לקרוא ולשמור הוראות אלו.
רשימת המתקנים המורשים להתקנת המאוורר,
מטעם החברה, בגב תעודת האחריות
ובאתר: www.star.co.il



אזהרות:
חובה התקנת המאוורר ועבודות חשמל אחרות צריכות להיעשות ע"י חשמלאי מורשה מוסמך בלבד.
ראה רשימת חשמלאים מורשים ע"י החברה בגב תעודת האחריות. מאוורר שלא יותקן על ידי חשמלאי מורשה מוסמך יצא מגדר האחריות.

אזהרות

למניעת סכנת שריפה, התחשמלות או פציעה:

- מכשיר זה אינו מיועד לשימוש ע"י אנשים עם יכולות פיזיות, חושיות או שכליות מופחתות, או עם העדר נסיון וידע, אלא אם הם תחת פיקוח או שקיבלו הנחיות לשימוש במכשיר ע"י האדם האחראי לבטיחותם.
- ילדים צריכים להיות תחת השגחה, כדי להבטיח, שהם לא משחקים עם המכשיר.
- יש לחבר את המאוורר למקור הזינה דרך אמצעי שיבטיח ניתוק דו קוטבי. האמצעי ישולב בתיוול במקובע בהתאם לכללי החיווט.
- אם נצפית תנודה חריגה הפסק מיד להשתמש במאוורר וצור קשר עם היצרן, נציגו או אדם מוסמך מתאים.
- טרם ההתקנה או ניקוי המאוורר יש לוודא כי החשמל מנותק ע"י ניתוק הזרם הראשי.
- משקל: 5.2 ק"ג
- תליית והתקנת המאוורר תעשה על ידי חשמלאי מוסמך מטעם החברה בלבד, לקבלת אחריות. להתקנה על ידי חשמלאי או איש מקצוע שלא מהרשימה יצא המאוורר מגדר האחריות.
- הרכבת מערכת המתלים של המאוורר תבוצע ע"י היצרן, נציגו או אדם מוסמך מתאים.
- החלפת חלקים השייכים למערכת התלייה הבטיחותית תבוצע ע"י היצרן, נציגו או אדם מוסמך מתאים
- אמצעי הקיבוע לצורך חיבור המאוורר לתקרה יקובע בכוח מספק כך שיעמוד במשקל של 4 פעמים משקל המאוורר.
- החיבור צריך להיות חזק ויציב ויש להקפיד על סוג בורג מתאים לסוג התיקרה.
- בעת קידוח החורים עבור המאוורר יש להיזהר שלא לפגוע בחיווט חשמלי או מתקנים אחרים הנמצאים בתיקרה.
- יש לחבר למאוורר זה הארקה.
- אין לכופף את מחזיקי הכנפיים.
- אין להחדיר חפצים בין החלקים הנעים של המאוורר.
- אין לדחוף חפצים בין הכנפיים בזמן פעולת המאוורר.
- בטרם ההתקנה יש לוודא שמיקום המאוורר רחוק מספיק מדלתות, ארונות וכו', כדי למנוע פגיעה במאוורר בזמן פעולתו.
- אסור להשתמש בדימר לשליטה על מהירויות המאוורר.
- וודא שהפסקת את פעולת המאוורר לפני הפיכת כיוון פעולתו.
- לאחר התקנת המאוורר ולפני הפעלה ראשונה, וודא שכל החיבורים מחוזקים ואין חוטים גלויים.
- במידה ומורכבים יותר ממאוורר אחד - אין לערבב בין החלקים.
- אין להשתמש בחלקים שאינם מקוריים של מאוורר זה.
- יש להשתמש במאוורר זה באופן אליו הוא מיועד בלבד. במידה ויש שאלות יש לפנות לתחנת השירות הראשית בטל *2230 מכל טלפון. רום מישור הלהבים לאחר ההתקנה לא יהיה קטן מ-2.3 מטר.

תחזוקת המאוורר:

- יש לנתק את המכשיר מהחשמל לפני הניקוי.
- יש לחזק את הזרועות והברגים פעם בשנה.
- יש לוודא כי כיסוי התאורה מהודק למקומו פעם בשנה, ע"י סיבוב או חיזוק הברגים התופסים אותו.
- יש לנקות את המאוורר אך ורק במטלית או מברשת, בכל מקרה יש לנתק את המכשיר מהחשמל לפני הניקוי.
- אין להשתמש במים או חומרי ניקוי אחרים לניקוי המאוורר.

חלקי המאוורר

וודא כי כל החלקים נמצאים טרם התקנת המאוורר.



המאוורר מיועד לשימוש פנימי בלבד ואינו מיועד לפרגולות ומרפסות!

בכל מקרה אין החברה אחראית ולא תישא בהוצאות פרוק והרכבה של המאוורר לצורך הבאתו לשרות

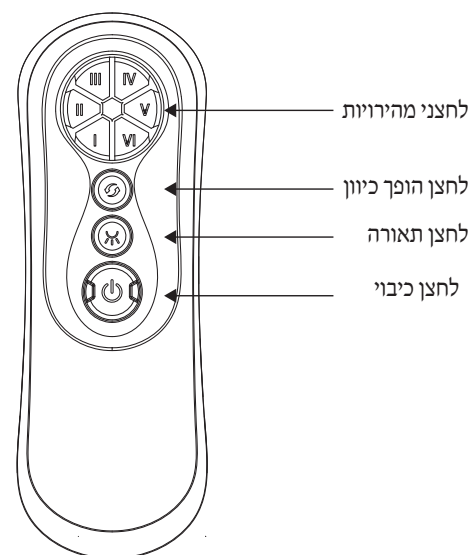

הפעלת השלט:

לחץ על כל אחד מלחצני המהירות להפעלת המאוורר.

לחצן I = המהירות הנמוכה ביותר

לחצן VI = המהירות הגבוהה ביותר

לחצן הופך כיוון: לחיצה על כפתור זה תשנה את סיבוב כיוון המאוורר למצב קיץ / חורף.

מאוורר שמסתובב נגד כיוון השעון = מצב קיץ, מאוורר שמסתובב עם כיוון השעון = מצב חורף.

תאורה: לחץ להפעלת, כיבוי ועמעום התאורה.

כיבוי: לכיבוי המאוורר לחץ על לחצן הכיבוי.

נתונים טכניים:

מספר סיבובים RPM		44"	
מהירות 1	50	מספר להבים - 3	
מהירות 2	86	ווסת	השראתי
מהירות 3	121	קוטר	44"
מהירות 4	155		
מהירות 5	185		
מהירות 6	235		

לפני פניה לשרות מומלץ לבדוק:

- מאוורר לא פועל
בדוק אם החשמל הראשי פועל.
- המאוורר משמיע רישרוש או זימום
בדוק כי כל הברגים מחוזקים. יש לאפשר למאוורר תקופת הסתגלות של 24 שעות. במהלך תקופה זו כל רעשי הלואי אמורים לעבור.

להזכירך: בכל מקרה אין החברה אחראית ולא תישא בהוצאות פירוק והרכבה של המאוורר לצורך הבאתו לשרות.

לפניך מספר בדיקות בסיסיות אשר בעזרתן תוכל לאתר את תקלה אפשרית ללא צורך בפירוק.

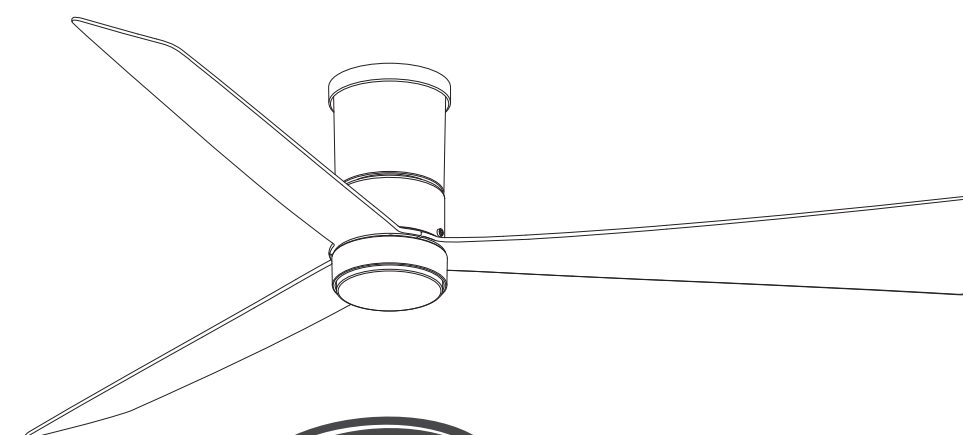

רח' שלבים 4, יפו 68168 טל. 03-5121500, פקס. 03-5121521 www.star.co.il

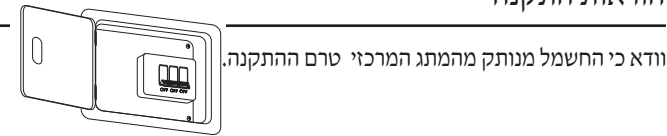

וודא כי החשמל מנותק מהמתג המרכזי טרם ההתקנה.

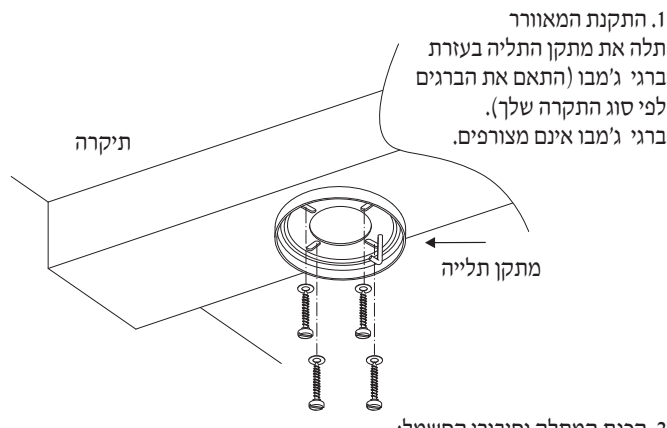

1. התקנת המאוורר תלה את מתקן התלייה בעזרת ברגי ג'מבו (התאם את הברגים לפי סוג התקרה שלך). ברגי ג'מבו אינם מצורפים.

2. הכנת המתלה וחיבורי החשמל:

א. חבר את החוט הניטרלי (0) היוצא מהתקרה למהדקים המסומן AC IN (N).
 ב. חבר את חוט הפלוס (+) היוצא מן התקרה למהדקים המסומן AC IN (L).
 חשוב מאוד! מאוורר זה חייב בהארקה אחרת האור יהבהב.
 ג. חבר את חוט הארקה (צהוב/ירוק) היוצא מן התקרה למהדקים המסומן \perp

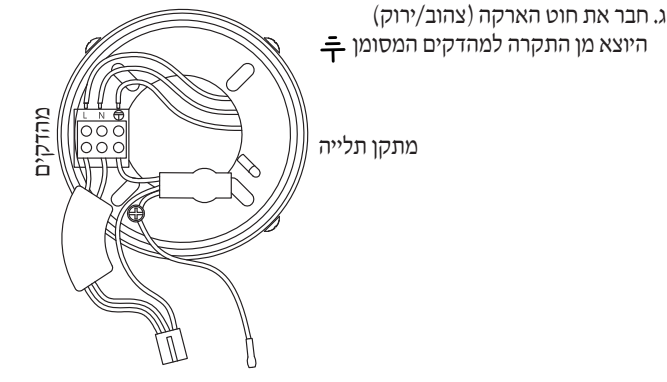

3. טבעת כיסוי הברגים השחלה את טבעת כיסוי הברגים אל גוף המאוורר.



4. הרם את מנוע המאוורר אל מתקן התלייה תלה את המאוורר על הוושעל מתקן התלייה



5. התקנת הרסיבר

5.1 חיבור הרסיבר למנוע:
 א. חבר את חוטי החשמל היוצאים מהמנוע בחיבור המהיר המסומנים 4P-4P לרסיבר ע"י החיבור המהיר (ראה איור ב').
 ב. חבר את חוטי החשמל היוצאים מהמנוע המסומנים 2P-2P לתאורה ע"י החיבור המהיר (ראה איור ב').

חיבור הרסיבר אל הפילטר:
 ג. חבר את חוטי הארקה ירוק/צהוב היוצאים מהממהדקים אל חוט הארקה צהוב ירוק היוצא מן המנוע (ראה איור א').
 ד. חבר את חוטי החשמל היוצאים מהרסיבר אל מחבר הפילטר (מסומן בעיון א' 1)

לאחר ביצוע כל החיבורים ודא שכל החוטים מחוזקים.



5.2 הכנסת הרסיבר: הנח את הרסיבר תוך הכונית העליונה

כוסית עליונה

6. תליית מנוע המאוורר:



א. שחרר את שני הברגים והסר אותם ממתקן התלייה.

ב. שחרר את שני הברגים הנוספים כך שיהיו בולטים דיים כדי שגוף המאוורר יוכל להתפס עליהם.

ג. סובב את גוף המאוורר עד לעצירה וחזק את הברגים.

7. כיסוי הברגים השחלה את טבעת כיסוי הברגים בחצי סיבוב עד לעצירה (במצב זה היא תכסה את הברגים).



טבעת כיסוי הברגים

8. הרכבת הכנפיים:

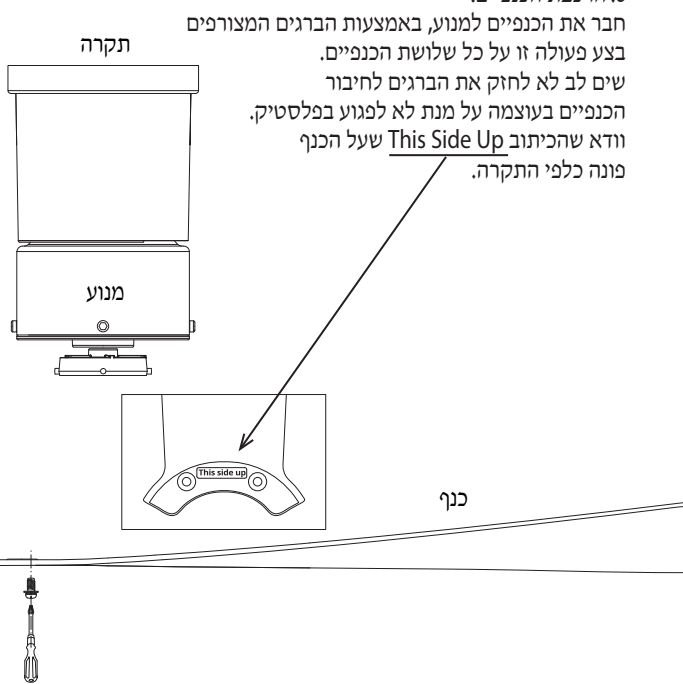

חבר את הכנפיים למנוע, באמצעות הברגים המצורפים בצע פעולה זו על כל שלושת הכנפיים. שים לב לא לחזק את הברגים לחיבור הכנפיים בעוצמה על מנת לא לפגוע בפלסטיק. וודא שהכיתוב **This Side Up** שעל הכנף פונה כלפי התקרה.

9. חיבור כיסוי תחתון או תאורה:
 א. הרכבת גוף תאורה:
 חבר את חוטי החשמל של גוף התאורה למנוע בעזרת החיבור המהיר. הכנס את גוף התאורה למחבר במאוורר וסובב ימינה עד עצירה.

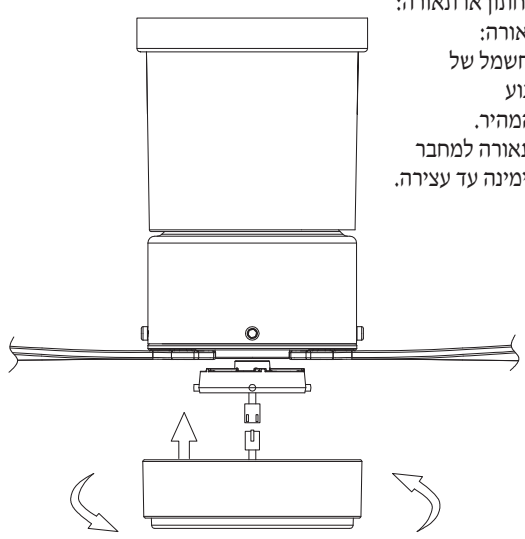

10. שלט קידוד השלט:

במקרה של כמה מאווררים בבית אחד, יש אפשרות לכמה קידודים שונים. פתח את מכסה הסוללה שבגב השלט, בחר את הקוד הרצוי על ידי הזנת הכפתורים (1-5) כלפי מעלה או מטה.

דוגמאות לאפשרויות קידוד:

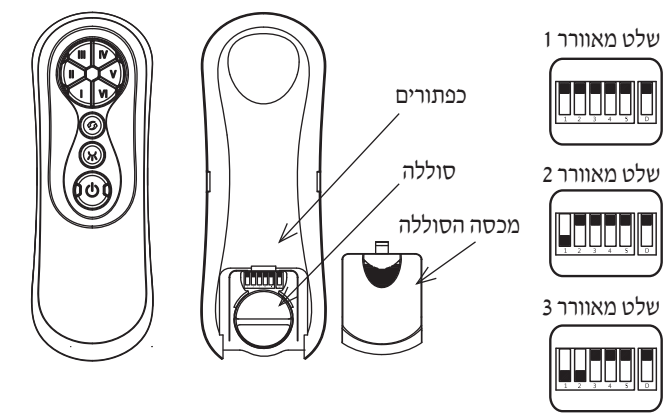

שלט מאוורר 1

שלט מאוורר 2

שלט מאוורר 3

כפתורים

סוללה

מכסה הסוללה

הרם את המתג הראשי שבקיר על מנת לתת זרם למאוורר. לחץ לחיצה ארוכה, כ-10 שניות, על כפתור הכיבוי/הפעלה על מנת לסנכרן את השלט עם המאוורר. המאוורר יתחיל להסתובב.

אפשרות עימעות (דימר) האור:
 להפעלת אפשרות עימעות האור ודא שכפתור העימעות פונה כלפי מעלה, לסימון ה-1.

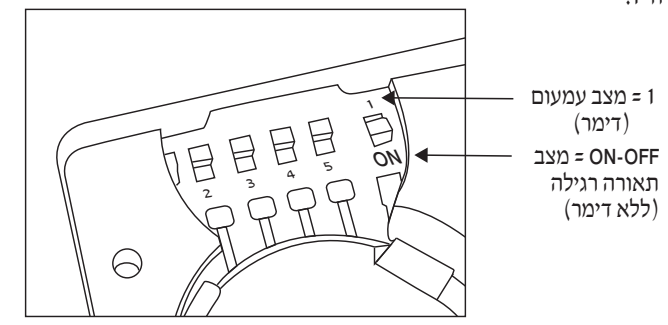

1 = מצב עימעות (דימר)

ON-OFF = מצב תאורה רגילה (ללא דימר)

לביטול אפשרות העימעות ודא שכפתור העימעות פונה כלפי מטה, לסימון ON.