

הוראות הרכבה והתקנה למאוורר תיקרה סטאר 4 42" עם שלט

רשימת החשמלאים המומלצים על ידינו להתקנת המאוורר - בגב תעודת האחריות.



- לאחר התקנת המאוורר ולפני הפעלה ראשונה, וודא שכל החיבורים מחוזקים ואין חוטים גלויים.
- בהפעלת המאוורר או התאורה באמצעות חוטי המשיכה משוך הצידה.
- אין להשתמש במים או חומרי ניקוי אחרים לניקוי המאוורר. ניתן לנקותו באמצעות מטלית יבשה או מעט לחה בלבד.
- במידה ומורכבים יותר ממאוורר אחד - אין לערבב בין החלקים.
- אין להשתמש בחלקים שאינם מקוריים של מאוורר זה.
- רום מישור הלהבים לאחר ההתקנה לא יהיה קטן מ-2.3 מטר.
- המאוורר מתאים לתיקרות של 2.60 - 2.90 מטר.
- המאוורר אינו מיועד להתקנה חיצונית. במידה וייתקן מחוץ לבית (במרפסת, פרגולות וכו') לא תחול האחריות.

המאוורר מיועד לשימוש פנימי בלבד ואינו מיועד לפרגולות ולמרפסות!

הנחה התקנת המאוורר ועבודות חשמל אחרות צריכות להיעשות ע"י חשמלאי מורשה מוסמך בלבד. ראה רשימת חשמלאים מורשים ע"י החברה בגב תעודת האחריות. מאוורר שלא יותקן על ידי חשמלאי מורשה מוסמך יצא מגדר האחריות.

אזהרות

- למניעת סכנת שריפה, התחשמלות או פציעה:
- יש להשתמש במאוורר זה באופן אליו הוא מיועד בלבד. במידה ויש שאלות יש לפנות לתחנת השירות הראשית בטל' 03-5121500.
- טרם ההתקנה או ניקוי המאוורר יש לוודא כי החשמל מנותק ע"י ניתוק הזרם הראשי.
- חיווק המאוורר לתיקרה צריך להיעשות כך שיחזיק לפחות 30 ק"ג (משקל המאוורר בזמן פעולה). החיבור צריך להיות חזק ויציב ויש להקפיד על סוג בורג מתאים לסוג התיקרה.
- בעת קידוח החורים עבור המאוורר יש להיזהר שלא לפגוע בחיווט חשמלי או מתקנים אחרים הנמצאים בתיקרה.
- יש לחבר למאוורר זה הארקה.
- לאחר ההתקנה וודא כי כל החיבורים מכוסים וכי אין חיווט חשוף.
- אין לכופף את מחזיקי הכנפיים.
- אין להחזיר חפצים בין החלקים הנעים של המאוורר.
- בטרם ההתקנה יש לוודא שמיקום המאוורר רחוק מספיק מדלתות, ארונות וכו', כדי למנוע פגיעה במאוורר בזמן פעולתו.
- אסור להשתמש בדימר לשליטה על מהירויות המאוורר.
- אין לכופף את הכנפיים במשך ההתקנה ואין לטלטל אותן לצורך ניקוי.
- אין לדחוף חפצים בין הכנפיים בזמן פעולת המאוורר.
- אין להרכיב את המאוורר במקום שעשוי להיות לח או רטוב.
- וודא שהפסקת את פעולת המאוורר לפני שהוכנים את כיוון פעולתו.

חלקי המאוורר

וודא כי כל החלקים נמצאים טרם התקנת המאוורר.

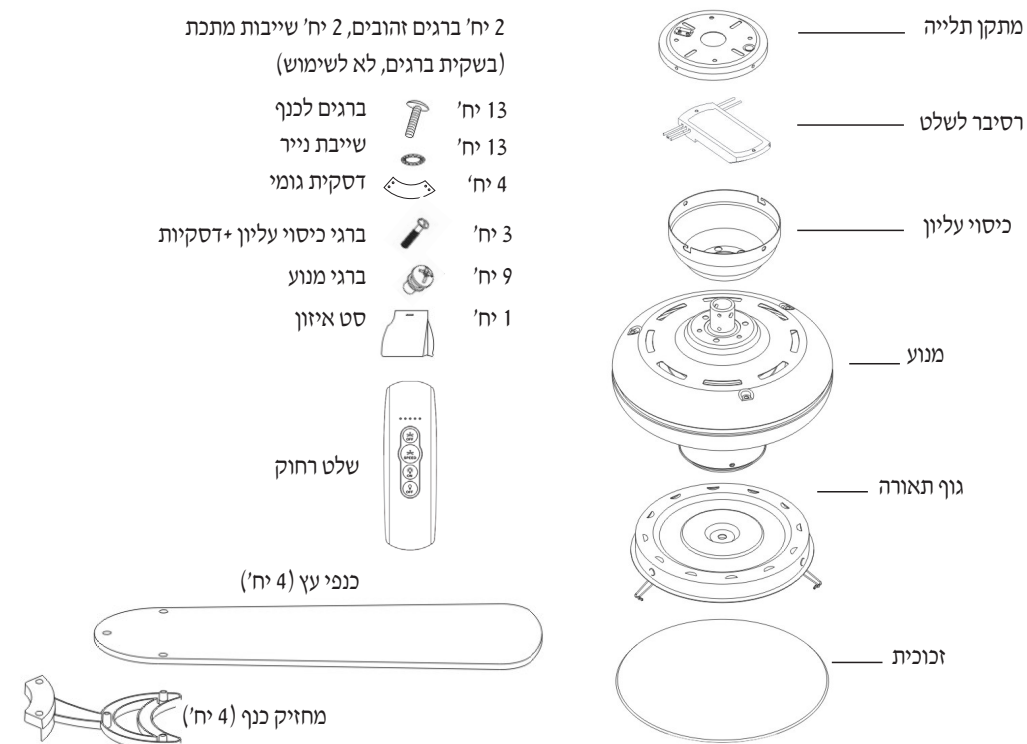

מפסק קיץ/חורף

מפסק עבור מצב קיץ/חורף/ממוקם מעל גוף התאורה. להפעלת המאוורר במצב קיץ דחוף את המפסק כלפי מטה, במצב זה המאוורר מזיז את האוויר כלפי מטה. להפעלת המאוורר במצב חורף דחוף את המפסק כלפי מעלה, במצב זה המאוורר מוריד את האוויר החם המצטבר קרוב לתיקרת החדר כלפי מטה.

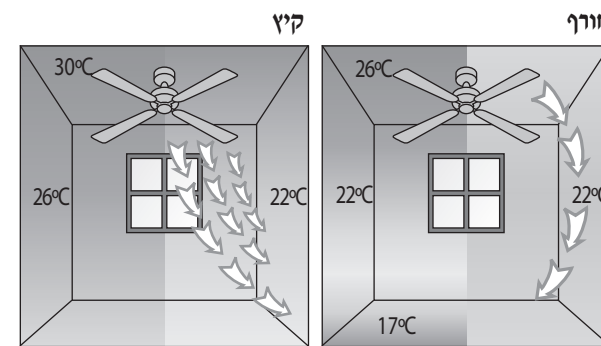

נתונים טכניים:

מספר סיבובים RPM-	85	מספר להבים	4
מהירות נמוכה	135	ווסת	השראתי
מהירות בינונית	220	תאורה	מקסימום 2xEL 26W

לפני פניה לשרות יש לבדוק:

- מאוורר לא פועל
 - א. בדוק אם החשמל הראשי פועל.
 - ב. בדוק אם כפתור קיץ/חורף אינו נמצא במצב האמצעי.
- מאוורר מסתובב אך אינו יוצר רוח
 - בדוק את כפתור קיץ/חורף וודא שהוא נמצא במצב - קיץ
- מאוורר רועד חזק בזמן הפעלה
 - דרוש מן המתקין לאזן את המאוורר.
 - הצלב כנפיים ובדוק אם מחזיקי הכנפיים אינם מכופפים.
 - אזן בעזרת מאזני הכנפיים המצורפים.
- המאוורר משמיע רישרוש או זימוזום
 - בדוק כי כל הברגים מחוזקים.
 - יש לאפשר למאוורר תקופת הסתגלות של 24 שעות. במהלך תקופה זו כל רעשי הלואי אמורים לעבור.
 - אם השתמשת בגוף תאורה שאינו מצורף, בדוק כי הוא מחובר נכון והזנבית מחוזקת. כמו כן בדוק אם בתי המנורה חופשיים.

להזכירך: בכל מקרה אין החברה אחראית ולא תישא בהוצאות פירוק והרכבה של המאוורר לצורך הבאתו לשרות.

לפניך מספר בדיקות בסיסיות אשר בעזרתן תוכל לאתר את תקלה אפשרית ללא צורך בפירוק.



רח' שלבים 4, יפו 68168 טל. 03-5121500, פקס. 03-5121521

בכל מקרה אין החברה אחראית ולא תישא בהוצאות פרוק והרכבה של המאוורר לצורך הבאתו לשרות

הוראות התקנה

1. וודא כי החשמל מנותק מהמתג המרכזי טרם ההתקנה.

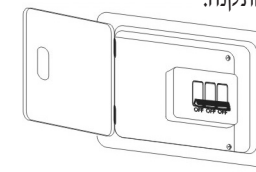

2. העבר את חוטי החשמל דרך מתקן התליה. חבר את מתקן התליה לתיקרה בעזרת עוגני ג'מבו 1/4" לפחות או בורג אחר המתאים לסוג התיקרה. בכל מקרה המתלה צריך להיות מסוגל להחזיק משקל של 30 ק"ג לפחות.



שים לב: מתקן התליה לא נועד לתליית המאוורר בעת ההתקנה. יש לאבטח את המנוע לפני תלייתו על וו התליה (על מנת לבצע את חיבורי החשמל) בכדי למנוע נפילתו.

3. א. הכנס את שלושת ברגי הכיסוי העליון לדיסקיות. ב. חבר את הכיסוי העליון דרך הגומיות שנמצאות על הכיסוי העליון.

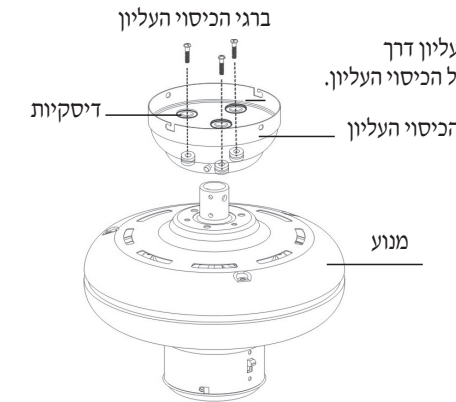

4. הרם את המאוורר ותלה אותו על וו ה-J שמורכב על מיתקן התליה.

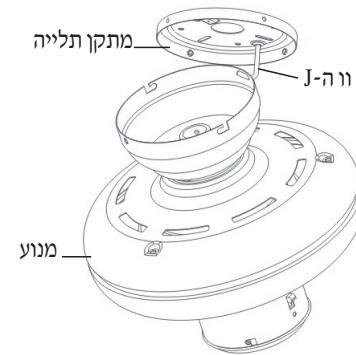

וו התליה הינו לצורכי עזרה עד לחיבורי החשמל - אבטח את גוף המאוורר על מנת למנוע את נפילתו. **האחריות לא תחול על מאוורר שנפל בזמן ההתקנה.**

5. התקנת צמוד תקרה

הנח את רסיבר השלט בתוך הכיסוי העליון כאשר החלק השטוח של השלט כלפי מעלה, והאנטנה בתוך הכיסוי העליון והרסיבר מונח במקביל לחריצים (L).



התקנה עם מוט מאריך

השחל את הרסיבר לתוך מתקן התליה והמשך בהתקנה לפי ההוראות הרגילות.



6. **חיבור החוטים:** עקוב אחרי האיור לחיבור החוטים. לסיום, חזק את כל החוטים במהדק בעזרת הברגים.

חיבור הרסיבר למאוורר:

במאוורר זה יש להשתמש אך ורק ברסיבר המסופק באריזה עם המאוורר (דגם CFR11)

- חבר את החוט השחור היוצא מהרסיבר המסומן (TO MOTOR) לחוט השחור היוצא מהמאוורר L דרך מהדק החשמל
- חבר את החוט הכחול היוצא מהרסיבר המסומן FOR LIGHT לחוט הכחול היוצא מהמאוורר L1 דרך מהדק החשמל
- חבר את החוט הלבן N היוצא מהרסיבר המסומן (TO MOTOR) לחוט הלבן היוצא מהמאוורר דרך מהדק החשמל

חיבור הרסיבר של השלט לתיקרה:

- א. חבר את החוט השחור היוצא מהרסיבר המסומן L (AC IN) לפאזה (+) היוצאת מהתיקרה
- ב. חבר את החוט הלבן היוצא מהרסיבר המסומן N (AC IN) ל-0 (-) היוצאת מהתיקרה

* חוטי החשמל בבית עושיים להיות בצבעים שונים

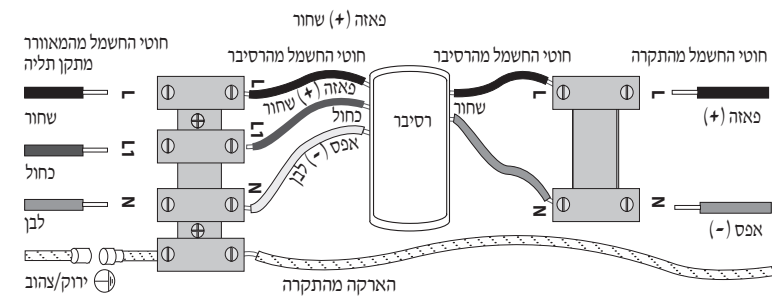

7. חיבור הכיסוי העליון:

הרם בזהירות את המנוע מוו ה-J. סובב את הכיסוי העליון עם כיוון השעון עד שברגי המיתלה יהיו בתוך החריצים שבכיסוי העליון. חזק את הברגים שבחריצים. כעת חזק בעזרת 2 ברגי המיתלה הנותרים.

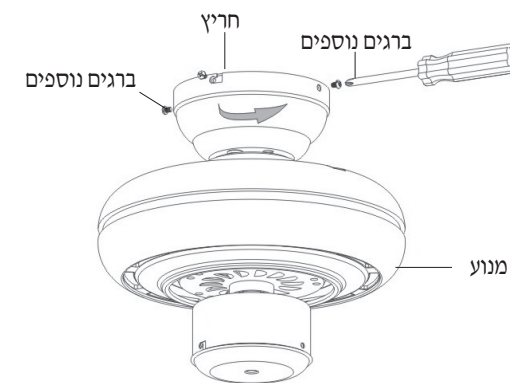

8. חיבור הכנפיים:

חבר את הכנף למחזיק הכנף בעזרת ברגי הכנף ושייבות הנייר. וודא כי כל הברגים מחוזקים היטב.

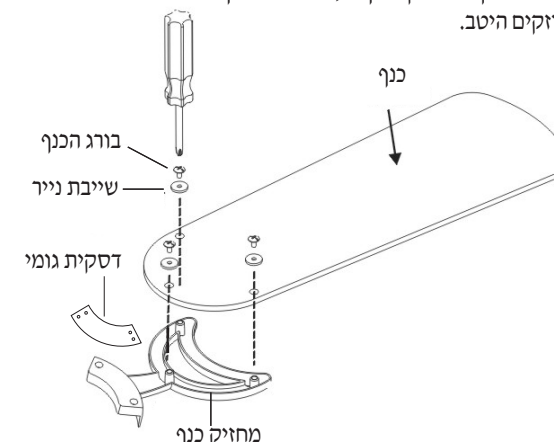

9. הרכבת הכנפיים למנוע:

חבר את הכנפיים למנוע המורכב כבר על התיקרה בעזרת ברגי המנוע. אזהרה: אין לכופף את הכנפיים או מחזיקי הכנפיים.

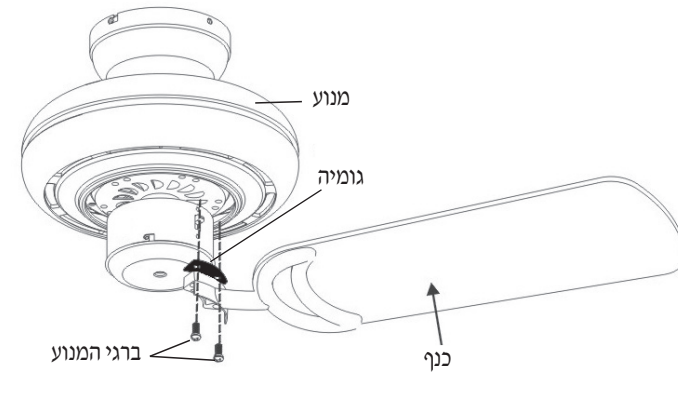

התקנת התאורה:

הסר את כיסוי הכוסית מהמאוורר ע"י פירוק הברגים. הסר את הפקק המרכזי מהכוסית.

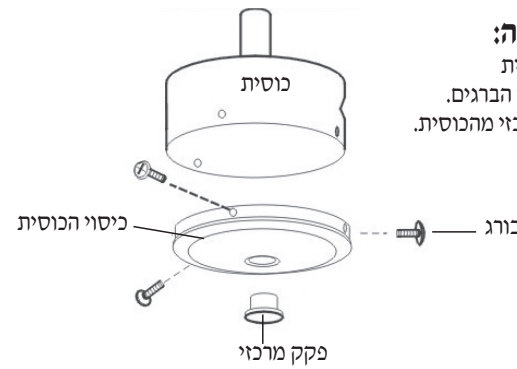

הכנס את החיווט היוצא מגוף התאורה דרך החריץ בכיסוי הכוסית והברג את גוף התאורה לכיסוי חזק באמצעות השייבה הקפיצית והאום המסופקים עם גוף התאורה.

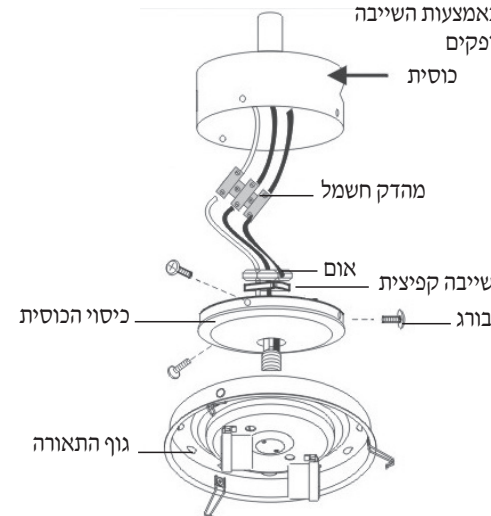

כעת יש לחבר את החוטים בעזרת המהדק שבכוסית כמתואר באיור.

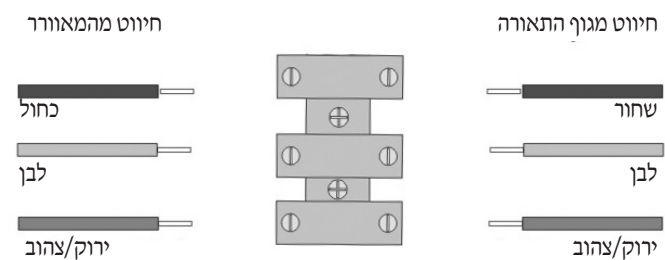

כעת יש לחבר את כיסוי הכוסית חזרה לכוסית ע"י 3 הברגים.

הכנס נורות לגוף התאורה. ניתן להכניס 2 נורות 26W-T2. (הנורות אינן כלולות בקופסה).

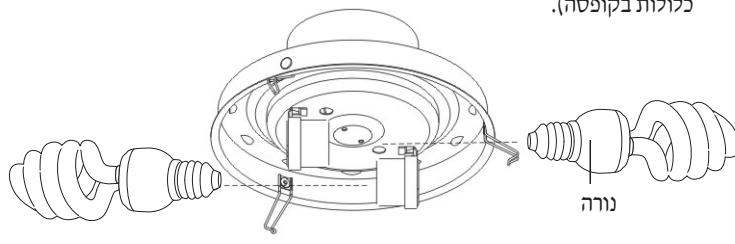

חיבור הזכוכית נעשה ע"י 3 הקליפסים שבגוף התאורה.

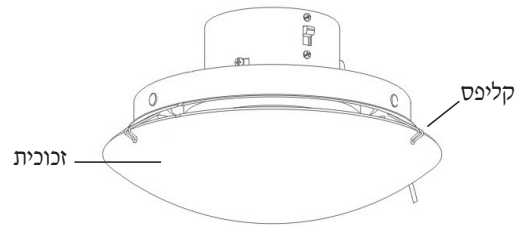

הפעלת השלט

שים לב: השלט עלול לקלוט מתקנים מוספים, אם ישנם מכשירים נוספים המופעלים באמצעות שלט בחדר, ודא כי הם כבויים לפני תחילת פעולה זו. א. פתח את גב השלט והכנס סוללה V3 (מצורפת). ב. כבה והרם את מתג החשמל הראשי לסנכרון הרסיבר של השלט. התאורה תידלק. ג. לחץ עם מברג דק בתוך החריץ האדום השמאלי העליון שנמצא בצד שמאל בגב השלט (בתוך בית הסוללה) למשך כ-5 שניות עד הבהוב הנורות. כך מסתנכרן השלט עם הרסיבר. ד. סגור את מכסה בית הסוללה.

ה. קידוד שלט בחדרים נוספים:

במידה וישנם מאווררים נוספים עם שלט (מאותו דגם) עליך לקודד כל שלט בנפרד באופן הבא:
1. פתח את מכסה בית הסוללה.
2. כבה והרם את מתג החשמל הראשי לסנכרון הרסיבר של השלט. התאורה תידלק.
3. בחדר הנוסף (השני): לחץ על החריץ בצד שמאל למשך כ-5 שניות פעם אחת עד הופעת 2 הבהובי נורות. לחץ שוב למשך 5 שניות עד הופעת 2 הבהובי נורות. בחדר שלישי - חזור על פעולה זו 3 פעמים וכן הלאה. כך מסונכרן השלט בחדרים הנוספים בכדי שבכל חדר השלט יפעל לפי תדר שונה.



- כביוי המאוורר
- הפעלת המאוורר ושליטה במהירויות
- מהירות גבוהה
- מהירות בינונית
- מהירות נמוכה
- הפעלת תאורה
- כביוי תאורה

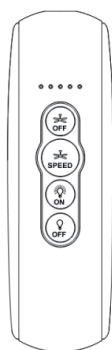

כעת ניתן לחבר חזרה את החשמל למקור המתח המרכזי- המאוורר מוכן להפעלה.