



Tropical Star

הוראות הרכבה והתקנה למאוורר תקרה "52"/48"

**רשימת החשמלאים המומלצים על ידינו
להתקנת המאוורר- בגב תעודת האחריות.**

חלקי המאוורר:

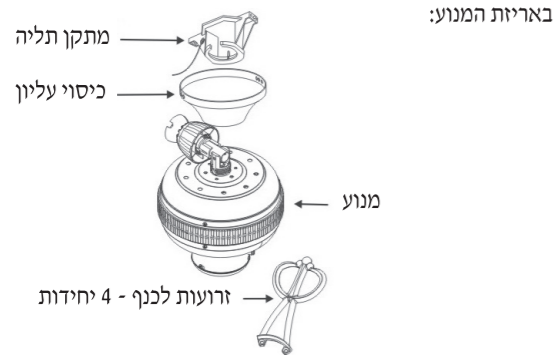

באריזת המנוע:

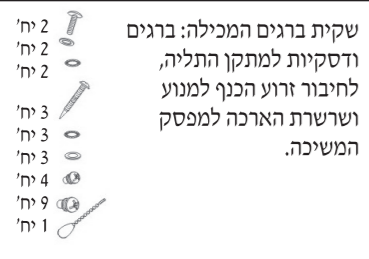

שקית ברגים המכילה: ברגים ודסקיות למתקן התליה, לחיבור זרוע הכנף למנוע ושרשרת הארכה למפסק המשכה.

באריזת הכנפיים:

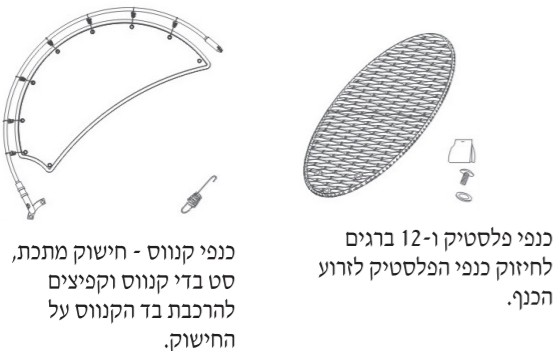

כנפי קנווס - חיפוק מתכת, סט בדי קנווס וקפיצים להרכבת בד הקנווס על החיפוק.

כנפי פלסטיק ו-12 ברגים לחיפוק כנפי הפלסטיק לזרוע הכנף.

חובה התקנת המאוורר ועבודות חשמל אחרות צריכות להיעשות ע"י חשמלאי מורשה מוסמך בלבד. ראה רשימת חשמלאים מורשים ע"י החברה בגב תעודת האחריות. מאוורר שלא יותקן על ידי חשמלאי מורשה מוסמך יצא מגדר האחריות.

אזהרות

- למניעת סכנת שריפה, התחשמלות או פציעה:
- יש להשתמש במאוורר זה באופן אליו הוא מיועד בלבד. במידה ויש שאלות יש לפנות לתחנת השירות הראשית בטל' 03-5121500.
- טרם ההתקנה או ניקוי המאוורר יש לוודא כי החשמל מנותק ע"י ניתוק הזרם הראשי.
- חיפוק המאוורר לתיקרה צריך להיעשות כך שיחזיק לפחות 30 ק"ג (משקל המאוורר בזמן פעולה). החיבור צריך להיות חזק ויציב ויש להקפיד על סוג בורג מתאים לסוג התיקרה.
- בעת קידוח החורים עבור המאוורר יש להיזהר שלא לפגוע בחיפוק חשמלי או מתקנים אחרים הנמצאים בתיקרה.
- יש לחבר למאוורר זה הארקה.
- לאחר ההתקנה וודא כי כל החיבורים מכוסים וכי אין חיווט חשוף.
- אין לכופף את מחזיקי הכנפיים.
- אין להחדיר חפצים בין החלקים הנעים של המאוורר.
- בטרם ההתקנה יש לוודא שמיקום המאוורר רחוק מספיק מדלתות, ארונות וכו', כדי למנוע פגיעה במאוורר בזמן פעולתו.
- אסור להשתמש בדימר לשליטה על מהירויות המאוורר.
- אין לכופף את הכנפיים במשך ההתקנה ואין לטלטל אותן לצורך ניקוי.
- אין לדחוף חפצים בין הכנפיים בזמן פעולת המאוורר.
- וודא שהפסקת את פעולת המאוורר לפני שהופכים את כיוון פעולתו.
- לאחר התקנת המאוורר ולפני הפעלה ראשונה, וודא שכל החיבורים מחוברים ואין חוטים גלויים.
- אין להשתמש במים או חומרי ניקוי אחרים לניקוי המאוורר. ניתן לנקות באמצעות מטלית יבשה או מעט לחה בלבד.
- במידה ומורכבים יותר ממאוורר אחד- אין לערבב בין החלקים.
- אין להשתמש בחלקים שאינם מקוריים של מאוורר זה.
- רום מישור הלהבים לאחר ההתקנה לא יהיה קטן מ-2.3 מטר.

לפני פניה לשרות יש לבדוק:

- מאוורר לא פועל
 - בדוק אם החשמל הראשי פועל.
 - בדוק אם כפתור קיץ/חורף אינו נמצא במצב האמצעי.
- מאוורר מסתובב אך אינו יוצר רוח
 - בדוק את כפתור קיץ/חורף וודא שהוא נמצא במצב - קיץ
- מאוורר רועד חזק בזמן הפעלה
 - דרוש מן המתקין לאזן את המאוורר.
 - הצלב כנפיים ובדוק אם מחזיקי הכנפיים אינם מכופפים.
 - אזן בעזרת מאזני הכנפיים המצורפים.
- המאוורר משמיע רישרוש או זימזום
 - בדוק כי כל הברגים מחוברים.
 - בדוק כי החיווט בתוך בית המפסק אינו רופף ונוגע בדפנות בית המפסק.
 - יש לאפשר למאוורר תקופת הסתגלות של 24 שעות. במהלך תקופה זו כל רעשי הלוואי אמורים לעבור.
 - אם השתמשת בגוף תאורה שאינו מצורף, בדוק כי הוא מחובר נכון והזכוכית מחוזקת. כמו כן בדוק אם בתי המנורה חופשיים.

להזכירך: בכל מקרה אין החברה אחראית ולא תישא בהוצאות פירוק והרכבה של המאוורר לצורך הבאתו לשרות.

לפניך מספר בדיקות בסיסיות אשר בעזרתן תוכל לאתר את תקלה אפשרית ללא צורך בפירוק.

נתונים טכניים:

מספר סיבובים RPM-	מהירות נמוכה
80	מהירות בינונית
140	מהירות גבוהה
231	מספר להבים
4	ווסת השראתי



רח' שלבים 4, יפו 68168 טל. 03-5121500, פקס. 03-5121521

בכל מקרה אין החברה אחראית ולא תישא בהוצאות פרוק והרכבה של המאוורר לצורך הבאתו לשרות

התקנת המאוורר

1. טובב את כיסוי הצינור למנוע עד לחצי אורך הצינור.

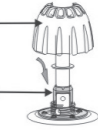

2. וודא כי טבעת הגומי מונחת על מתאם הצינור והמנוע.



3. יישר את הצינור על גוף המנוע, חזק את ברגי חיזוק הצינור והברג את כיסוי הצינור למקומו.



4. השחל את כיסוי מתקן התליה מעל כדור התליה על הצינור.

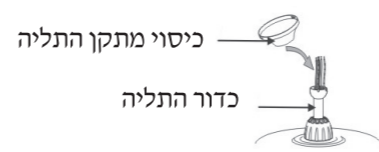

5. חבר את מתקן התליה לתקרה/ קורות בעזרת ברגים מתאימים (אינם מסופקים).

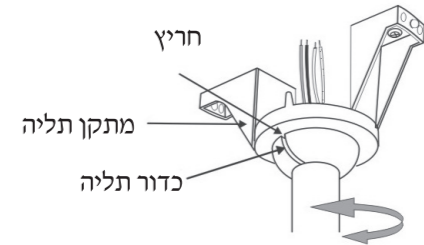

6. הרם את המנוע והנח את כדור התליה בתוך מתקן התליה. וודא שחריץ הכדור נמצא במקומו.



7. חיבור החשמל חבר את חוטי החשמל כמתואר באיור. שים לב: צבעי החוטים בבתך אינם בהכרח אותם הצבעים המופיעים באיור. בדוק היטב מהו כל חוט לפני החיבור לחשמל.

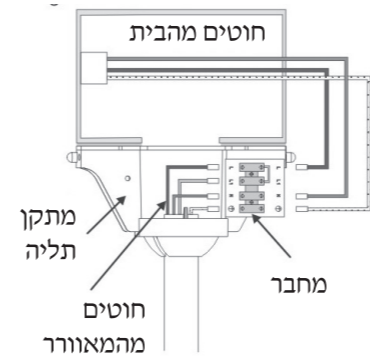
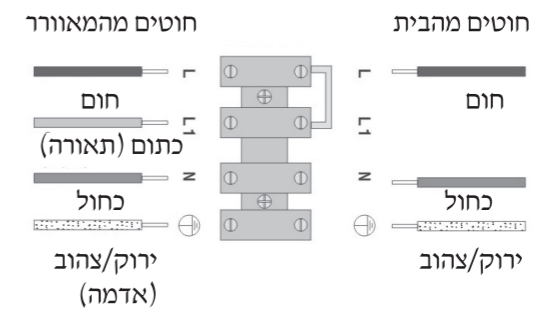

8. הרם את כיסוי מתקן התליה, התאם בין החורים של הכיסוי לפיני הקפיצים שעל מתקן התליה.

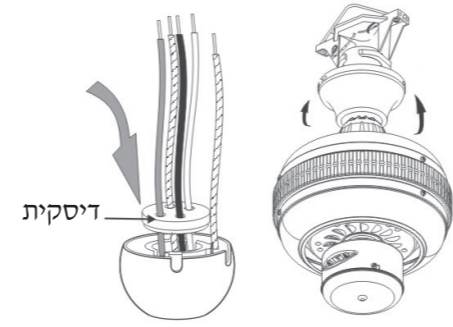
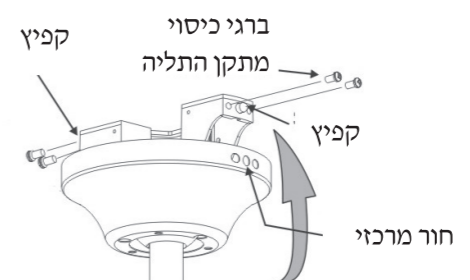

חיבור הכנפיים

9. חיבור כנפיים מפלסטיק: חבר את זרוע הכנף לכנף בעזרת הברגים שנמצאים בתוך קופסת הכנפיים.

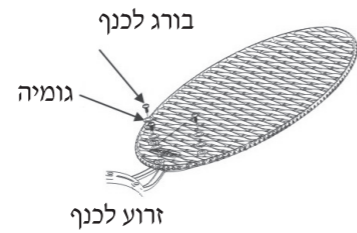

10. חבר בזירות את הכנפיים למנוע בעזרת הברגים המתאימים.

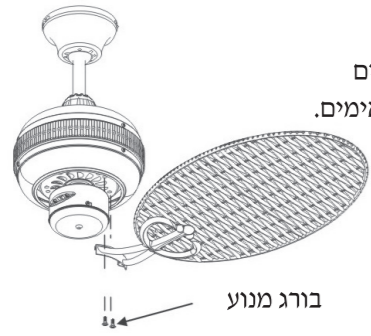

11. חיבור כנפי קנווס: השחל את הקפיצים שעל קשת הכנף לתוך החורים שבבד הקנווס. שים לב: השאר את החורים הקיצוניים על הקנווס פנויים.

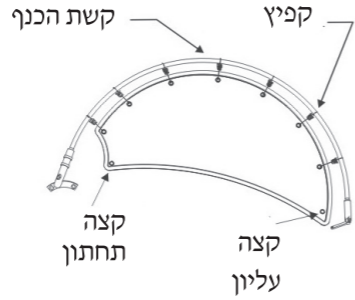

12. חבר את זרוע הקשת למנוע בעזרת הברגים המסופקים בשקית הברגים.



13. חבר בעזרת הקפיץ את החור הפנוי שבקצה הקנווס ללשונית שעל זרוע הקשת.

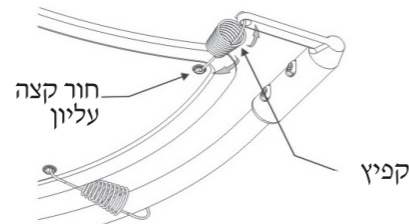

14. בעזרת יתר הקפיצים, חבר את קצה הכנף הפנוי לזרוע הקשת הבאה. חזור על פעולה זו עם יתר הכנפיים.

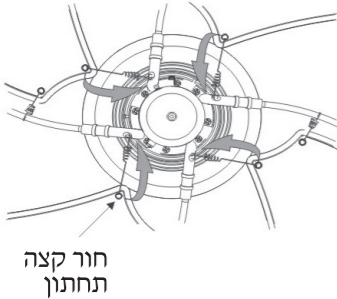

אזהרה
בעת רוחות חזקות או סופות בתקופת סתיו / חורף יש לפרק את הכנפיים ומחזיקי הכנף מהמאוורר בכדי למנוע שבר הכנפיים ועיקום מחזיקי הכנפיים. אין אחריות על שבר הכנפיים ומחזיקי הכנפיים.

הפעלת המאוורר

למאוורר מפסק מהירות בעל 3 דרגות:
משיכה 1 - מהירות גבוהה
משיכה 2 - מהירות בינונית
משיכה 3 - מהירות נמוכה
משיכה 4 - כיבוי

מפסק הופך כיוון
מפסק הופך כיוון נמצא על בית המפסק. הקפד לשנות את כיוון סיבוב כנפי המאוורר רק כשהמאוורר כבוי.

